

CAPPE SU MISURA E LAVORAZIONI METALLI PER L'ARREDAMENTO

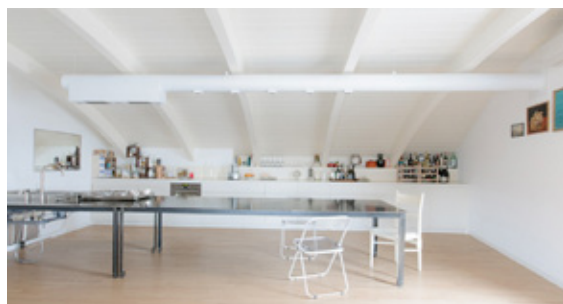
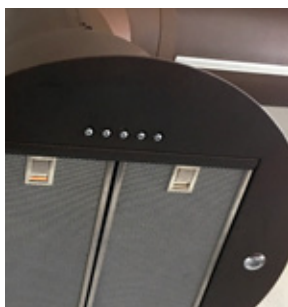

CAPPE SU MISURA E LAVORAZIONI METALLI

Realizziamo pezzi unici su vostro progetto.

EMAD s.a.s. da 60 anni è impegnata nella produzione di cappe su misura ed accessori per la cucina, mantenendo nel tempo il suo ruolo “artigianale” e specializzato nel settore.

Che abbiano un stile moderno, industriale, fantasioso, retrò, grandi, molto grandi o piccole, grazie la conoscenza ed esperienza nei materiali, la flessibilità del nostro sistema produttivo e dal costante aggiornamento tecnologico, siamo in grado di realizzare qualsiasi tipo di progetto e personalizzazione estetica che funzionale.

Siamo certi di soddisfare ogni nuova ed impegnativa domanda che ci troverà, come sempre, impegnati con lo zelo e le capacità che ci contraddistinguono.

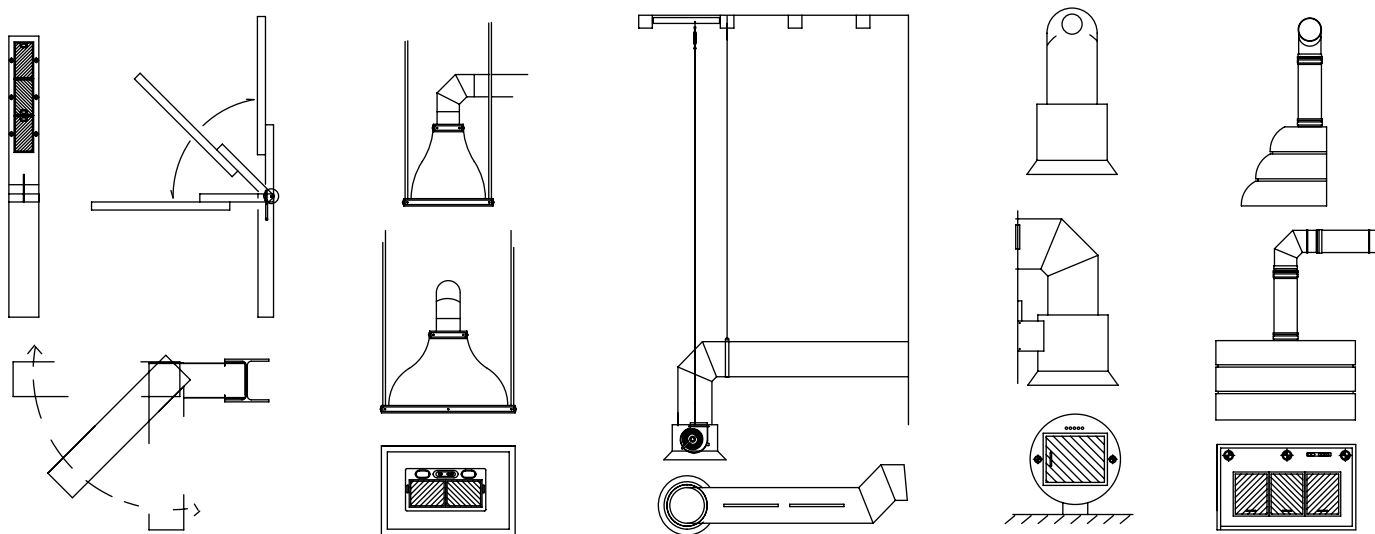

- ✔ Cappe su misura in **INOX**
- ✔ Cappe su misura **verniciate** con **finitura gofrata**
- ✔ Cappe su misura in **rame** o **ottone**
- ✔ Cappe su misura **classiche murali** con **massello**
- ✔ Lavorazione e colorazione **titanio**
- ✔ Lavorazione **metallo**, brunitura, decapato, corten e colorazione
- ✔ Lavorazione **rame**, brunitura, verderame e sbalzo

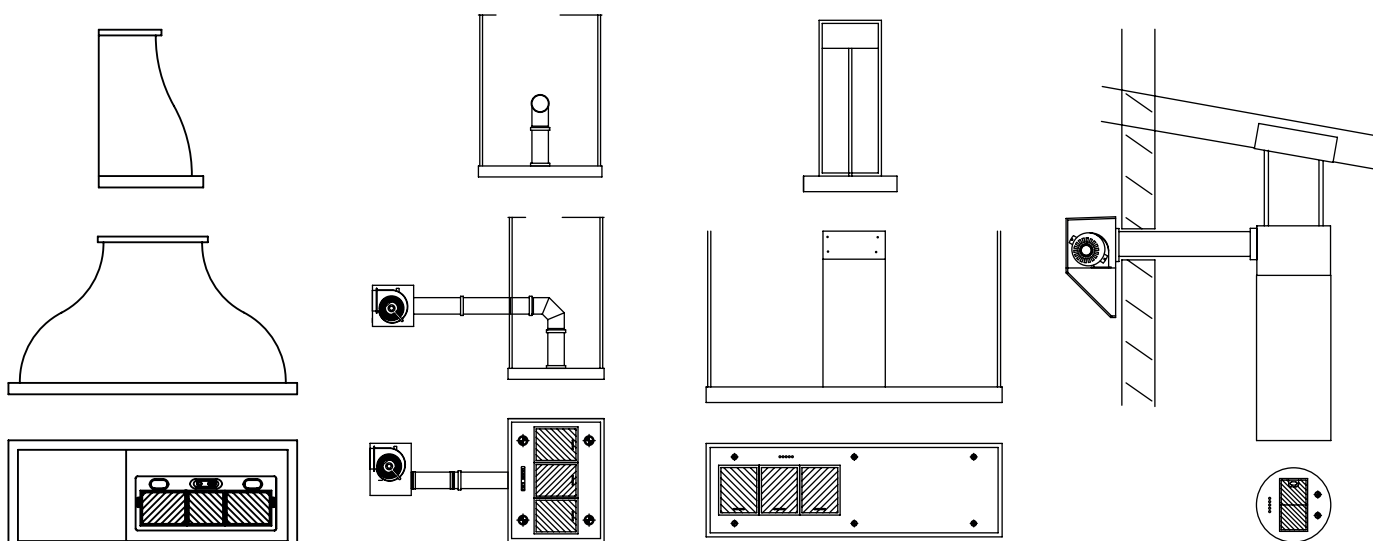

CAPPA ISOLA FINITURA CORTEN

Scocca in metallo con finitura corten

Telaio a traliccio

Fissata su soffitto travi in legno tramite camino
e telai

Aspirazione decentrata

Aspirazione tangenziale 720 mc/h

Filtri di aspirazione metallici

Faretti led sul perimetro

Comandi elettronici

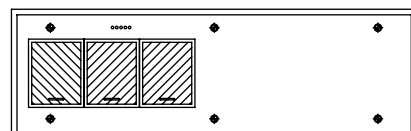
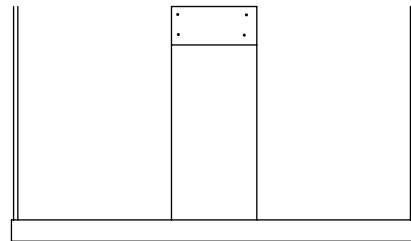
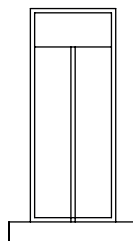

CAPPA ISOLA CIRCOLARE

Scocca in metallo con finitura tinta a campione

Fissata a soffitto tramite tiranti in acciaio

Aspirazione tangenziale 720 mc/h

Filtri di aspirazione metallici

Faretti led affiancati ai filtri di aspirazione
e strisce led sulla condotta di scarico

Comandi elettronici

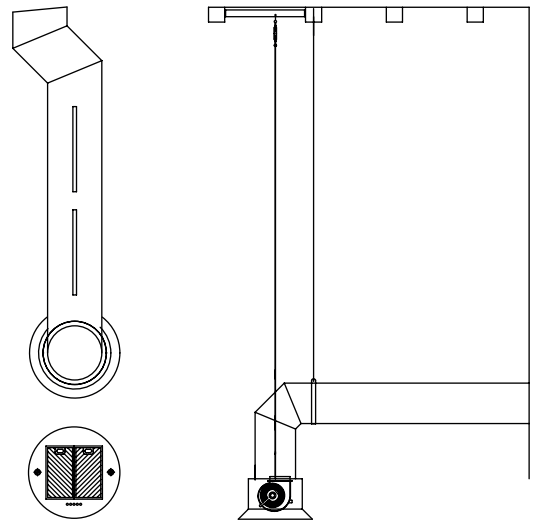

CAPPA ISOLA CONDOTTA LINERE

Scocca in metallo con finitura gofrata bianca

Fissata su soffitto mansardato tramite staffe

Aspirazione incassata a muro

Aspirazione tangenziale 720 mc/h

Filtri di aspirazione metallici

Faretti led affiancati ai filtri di aspirazione e sulla condotta di scarico

Comandi elettronici

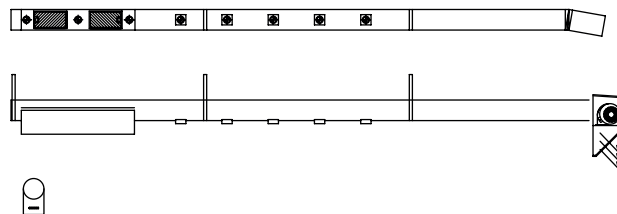

CAPPA ISOLA TUBOLARE SU SOFFITTO MANSARDATO CON VETRI

Scocca in metallo con finitura gofrata bianca

Fissata su soffitto mansardato inclinato tramite camino e staffe

Zona aspirazione scorrevole su carrello per posizionarsi sopra il piano cottura

Aspirazione tangenziale 720 mc/h

Filtri di aspirazione metallici

Faretti led affiancati ai filtri di aspirazione e strisce led dimmerabili sulla condotta di scarico

Comandi elettronici

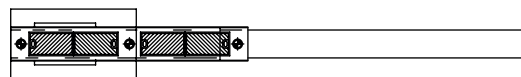
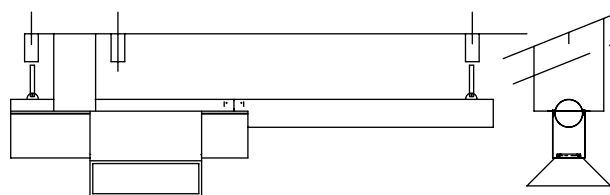

CAPPA ISOLA

Scocca in metallo con finitura gofrata RAL

Fissata a soffitto tramite camino e telai

Aspirazione decentrata

Aspirazione tangenziale 720 mc/h

Filtri di aspirazione metallici

Strisce led su tutta la lunghezza

Comandi elettronici

Mensole portaoggetti

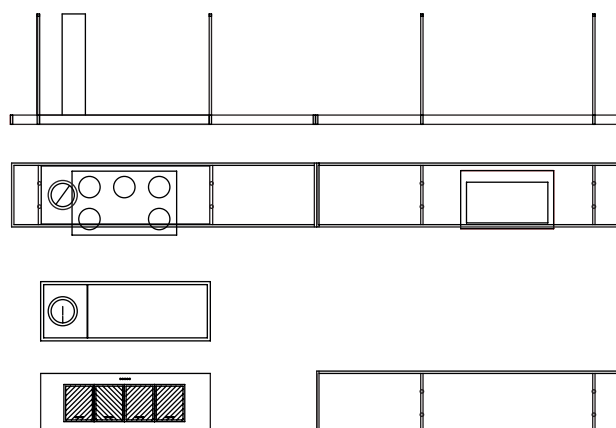

CAPPA ISOLA

Scocca in metallo con finitura RAL e massello

tinta a campione

Telaio a traliccio

Fissata su soffitto mansardato inclinato tramite

camino e stabilizzata con tiranti

Aspirazione perimetrale

Aspirazione tangenziale 720 mc/h

Filtri di aspirazione metallici

Faretti led sul perimetro

Comandi elettronici

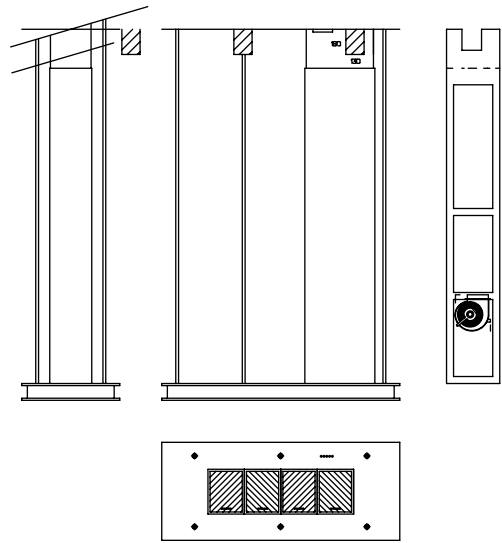

CAPPA ISOLA BRUNITA

Scocca in acciaio elettrozincato brunito

Fissata a soffitto tramite tiranti

Aspirazione tangenziale 720 mc/h

Filtri di aspirazione metallici

Faretti led affiancati ai filtri di aspirazione

Comandi elettronici

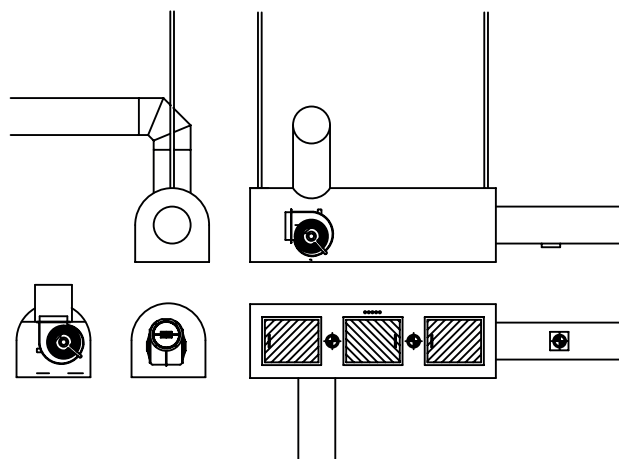

CAPPA ISOLA RAL 8014

Scocca in metallo con finitura ral 8014

Telaio a traliccio

Fissata su soffitto mansardato inclinato tramite
camino e stabilizzata con tiranti

Aspirazione tangenziale 720 mc/h

Filtri di aspirazione INOX

Faretti led sul perimetro

Comandi elettronici

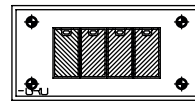
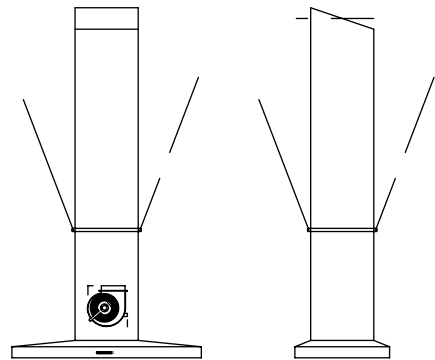

CAPPA ISOLA TRONCOCONICA CON CONDOTTA

Scocca in metallo verniciato con finitura gofrata
bianca

Fissata su soffitto tramite tiranti

Aspirazione tangenziale 720 mc/h

Filtri di aspirazione metallici

Faretti led affiancati ai filtri di aspirazione

Comandi elettronici

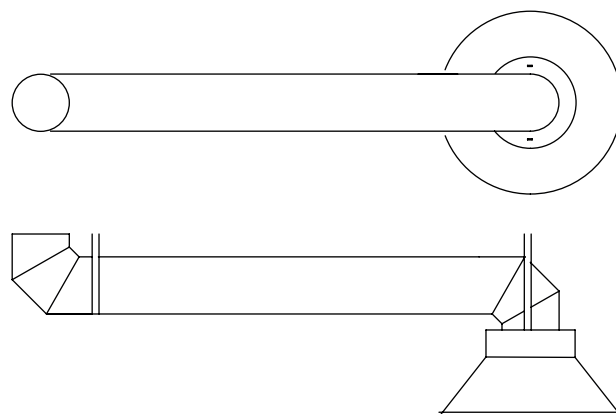

CAPPA ISOLA A PIANTA OVALE

Scocca in acciaio con finitura gofrata bianca

e griglia apribile in INOX

Fissata su soffitto tramite camino

Aspirazione tangenziale 720 mc/h

Filtri di aspirazione metallici

Faretti led

Comandi elettronici

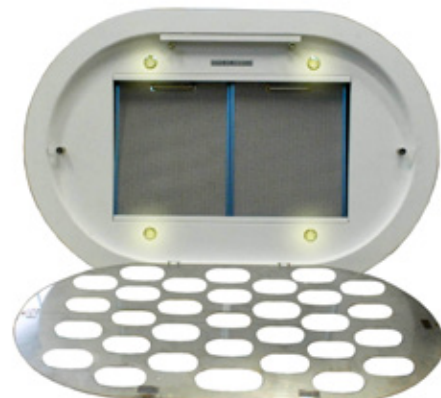
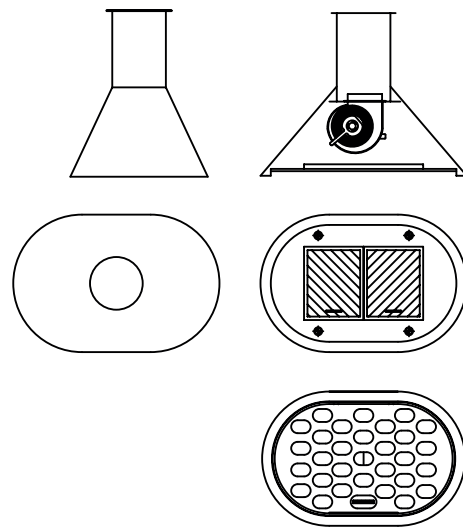

CAPPA ISOLA INOX SOTTO TRAVE

Scocca in INOX

Fissata su trave

Aspirazione incassata a muro con prolunga

Aspirazione tangenziale 720 mc/h

Filtri di aspirazione metallici

Faretti led sul perimetro

Comandi elettronici slider

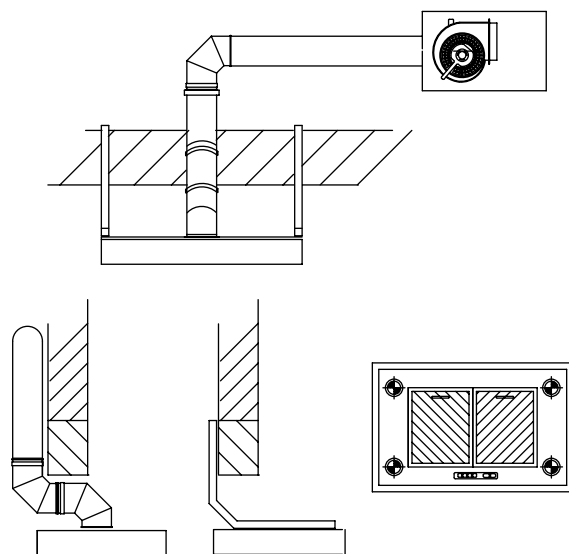

CAPPA A PARETE BOMBATA

Scocca in acciaio elettrozincato verniciato tinta antracite e frontalino in INOX

Fissata a muro

Aspirazione su fuochi e griglie antipolvere su stufa

Aspirazione gruppo incasso 450 mc/h completa di filtri metallici, lampadine led, comandi slider

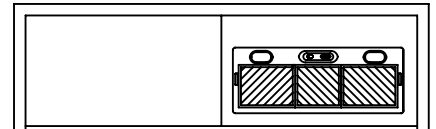
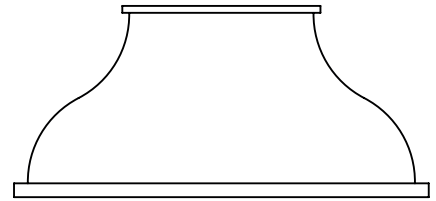
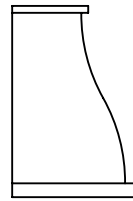

CAPPA INOX A SCOMPARSA SU COLONNA

Intera progettazione e realizzazione sviluppata da Emad

Cappa con due gradi di snodo, che al momento dell'utilizzo con semplici movimenti si estende sopra il piano cottura

Scocca in INOX

Fissata a parete

Aspirazione inserita dentro il banco da lavoro

Aspirazione tangenziale 720 mc/h

Filtri di aspirazione INOX

Faretti led, comandi elettronici

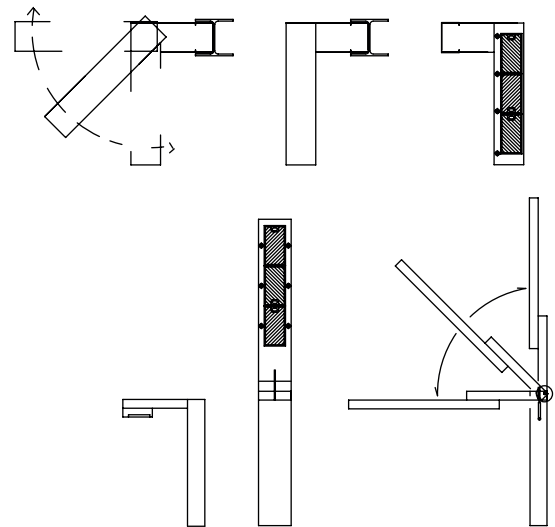

CAPPA ISOLA E CAMINETTO

Scocca in metallo con finitura gofrata bianca

Telaio a traliccio

Cappa fissata su soffitto con travi e putrella

tramite camino e stabilizzata con tiranti

Aspirazione tangenziale 720 mc/h

Filtri di aspirazione metallici

Faretti led sul perimetro

Comandi elettronici

Rivestimento camino fissato a muro

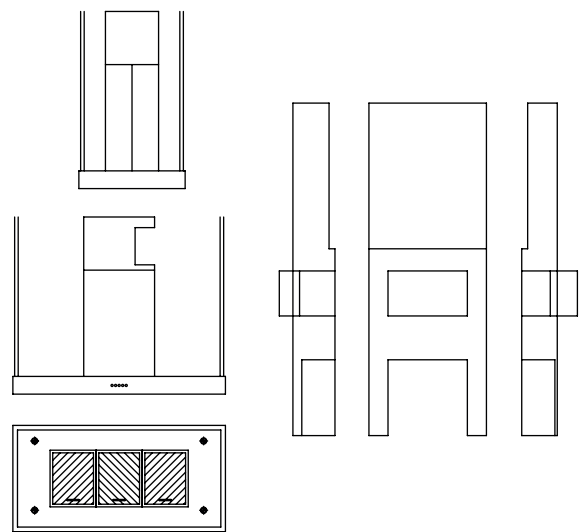

CAPPA ISOLA CIRCOLARE INOX SOFFITTO MANSARDATO CON TRAVATURA

Scocca in INOX

Fissata su soffitto mansardato inclinato con intersezione di travatura

Aspirazione tangenziale 720 mc/h

Filtri di aspirazione INOX

Faretti led affiancati ai filtri di aspirazione

Comandi elettronici

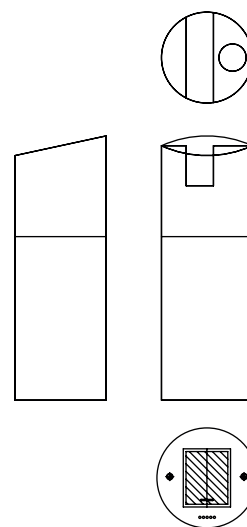

CAPPA ISOLA INOX SU SOFFITTO MANSARDATO

Scocca in INOX

Telaio a traliccio

Fissata su soffitto mansardato inclinato tramite camino e stabilizzata con tiranti

Aspirazione tangenziale 720 mc/h

Filtri di aspirazione metallici

Faretti led sul perimetro

Comandi elettronici

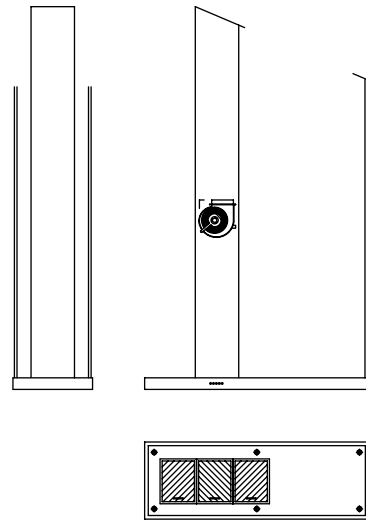

CAPPA SOTTOPENSILE

Scocca in metallo verniciata con finitura gofrata

antracite

Cappa fissata sottopensile

Aspirazione perimetrale

Aspirazione tangenziale 480 mc/h

Filtri di aspirazione metallici

Faretti led

Comandi elettronici

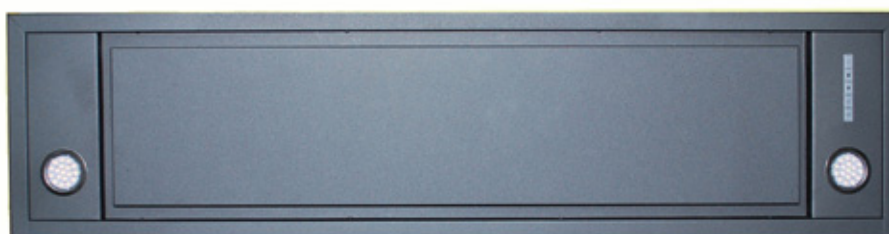
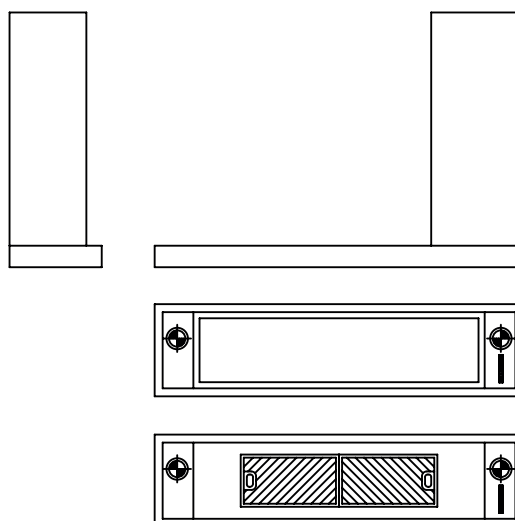

CAPPA AD ANGOLO CON TRONCO CONO

Scocca in acciaio elettrozincato verniciato a campione con finitura gofrata

Fissata a parete su angolo fuori squadra

Aspirazione tangenziale 720 mc/h

Filtri di aspirazione metallici

Faretto led affiancato al filtro di aspirazione

Comandi elettronici

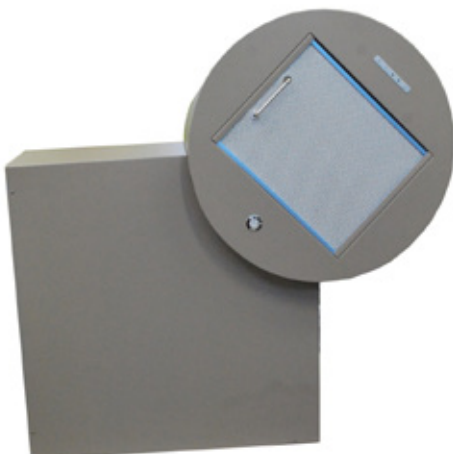
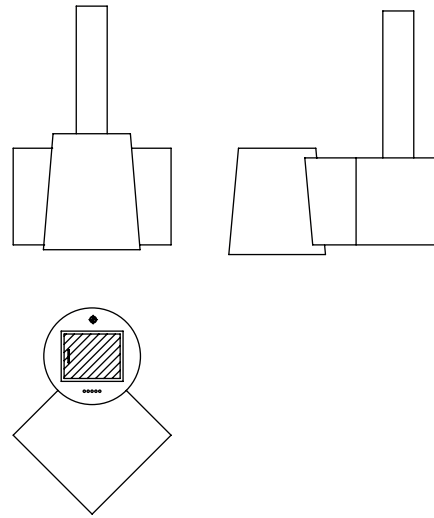

CAPPA A PARETE COUNTRY

Scocca in metallo resistente al calore con rivestimento in legno e finitura frontale con verniciatura a "lavagna"

Fissata a parete

Aspirazione ad incasso 620 mc/h completa di filtri di aspirazione metallici, faretto lampadine led, comandi slider

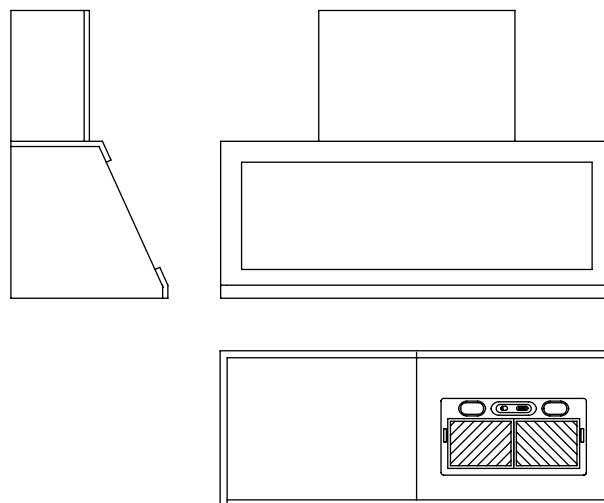

CAPPA ISOLA VINTAGE

Scocca in acciaio elettrozincato con finitura acidata, brunita, anticata

Fissata su mensola

Aspirazione ad incasso 320 mc/h completa di filtri di aspirazione metallici, faretto lampadine led, comandi slider

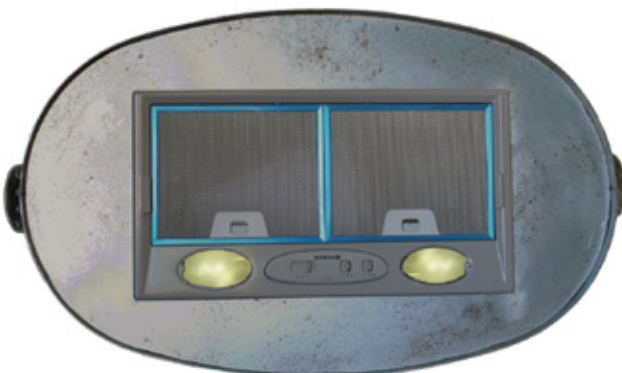
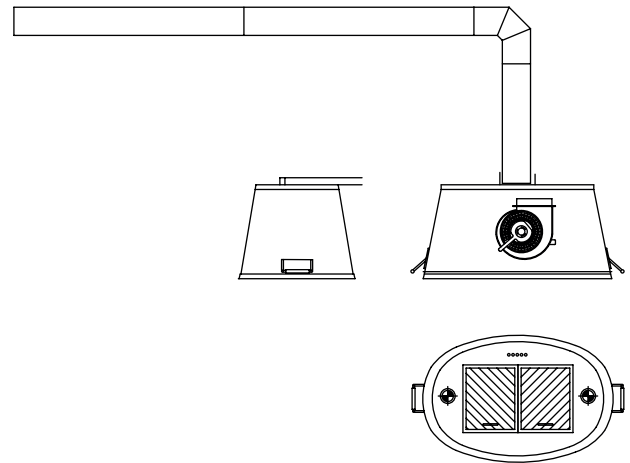

CAPPA ISOLA CIRCOLARE IN RAME

Scocca in acciaio con rivestimento in rame satinato, anticato, brunito e verniciato

Fissata a soffitto

Aspirazione tangenziale 720 mc/h

Filtri di aspirazione metallici

Faretto led affiancato al filtro di aspirazione

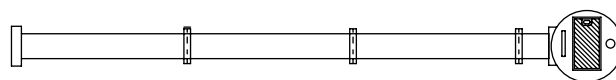
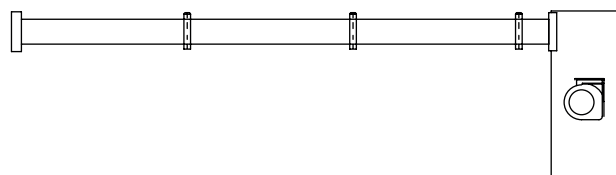

CAPPA CAMINO SAGOMATO IN RAME

Scocca in acciaio con rivestimento in rame

satinato, anticato, brunito e verniciato

Fissata a parete

Aspirazione tangenziale 480 mc/h

Filtri di aspirazione metallici

Faretti led

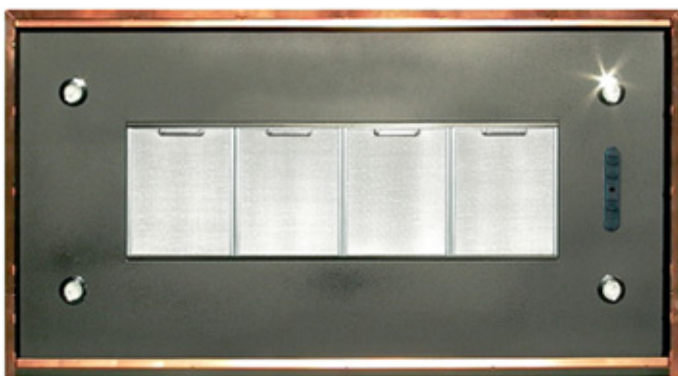
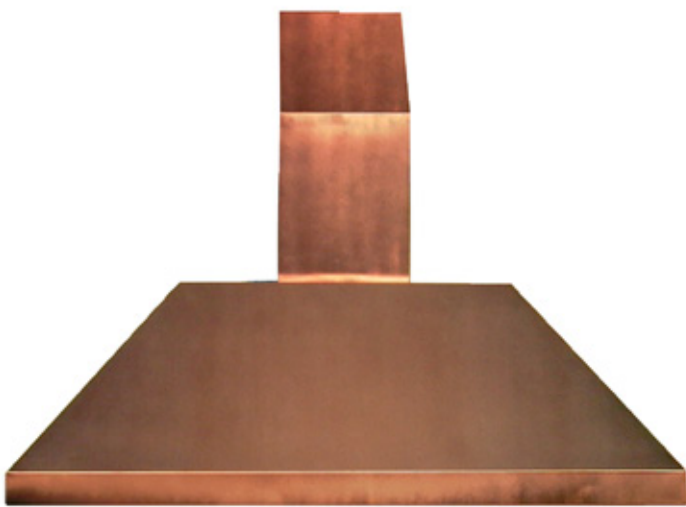
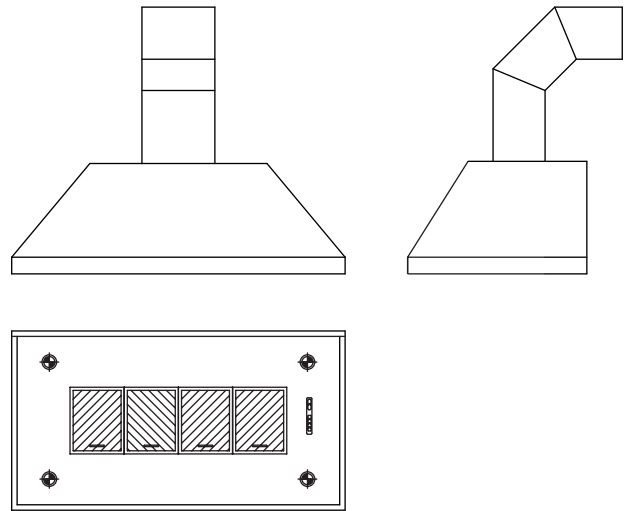

CAPPA ISOLA BOMBATA

Scocca in metallo con finitura color antracite

e particolari in rame satinato anticato

Fissata su soffitto tramite tiranti

Aspirazione ad incasso 620 mc/h completa di

filtri di aspirazione metallici, faretto lampadine

led, comandi slider

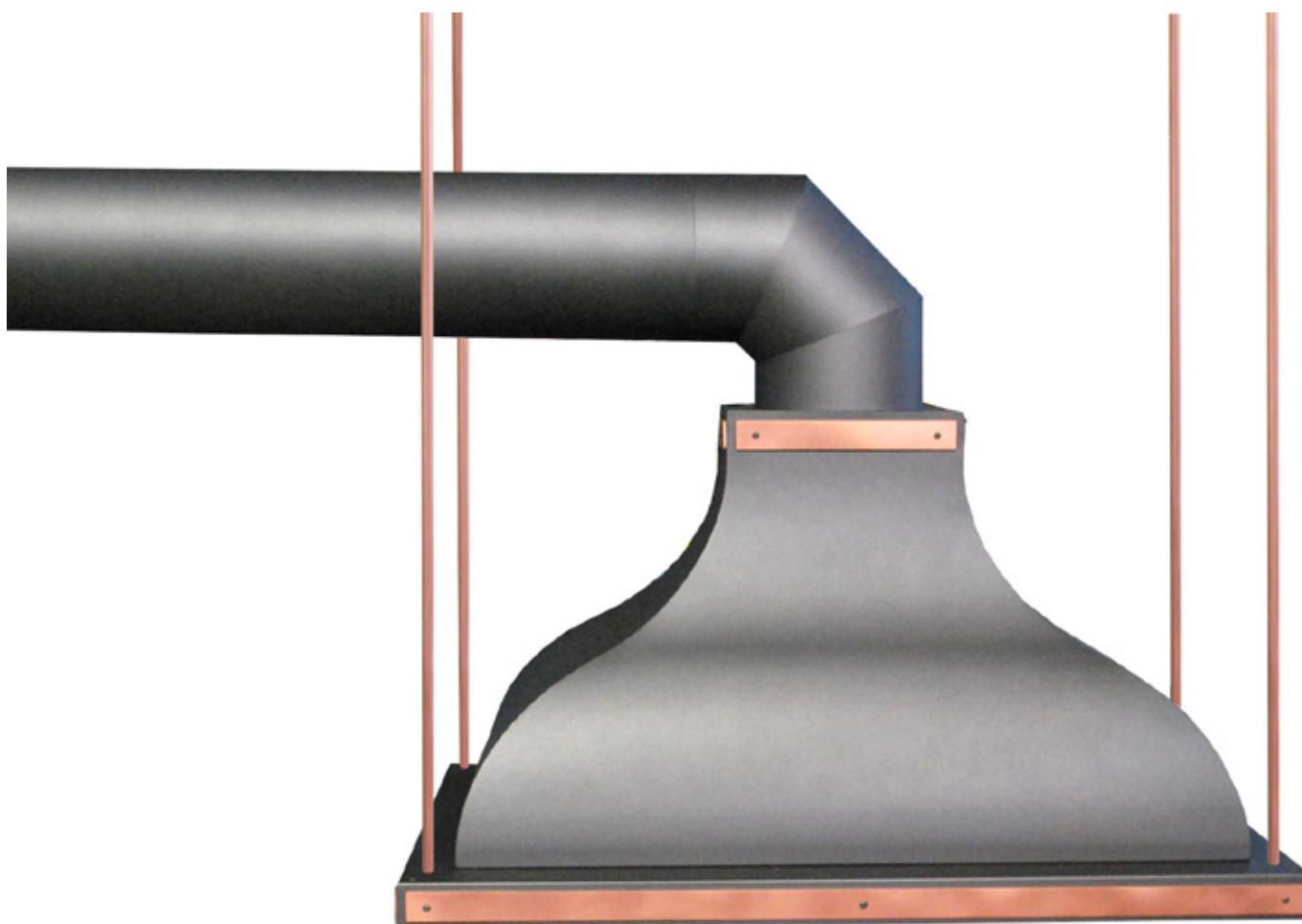
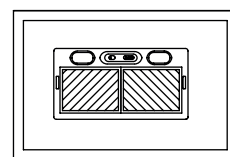
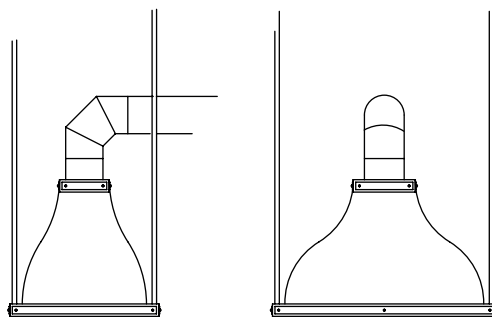

CAPPA ISOLA CONICA

Scocca in metallo con finitura corten

Fissata su soffitto tramite tiranti

Aspirazione posizionata a muro

Aspirazione tangenziale 480 mc/h

Filtri di aspirazione INOX

Faretti led affiancati al filtro di aspirazione

Comandi elettronici

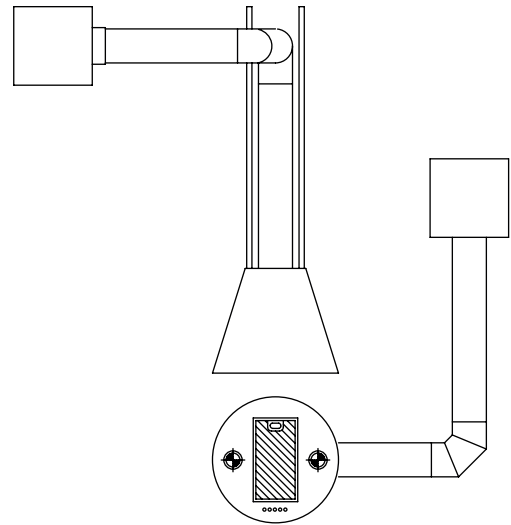

CAPPA ISOLA IN RAME

Scocca in acciaio elettrozincato verniciato con rivestimento in rame satinato, pigmentato e verniciato

Telaio a traliccio

Fissata su soffitto tramite il traliccio

Aspirazione tangenziale 740 mc/h

Filtri di aspirazione metallici

Faretti led

Comandi elettronici

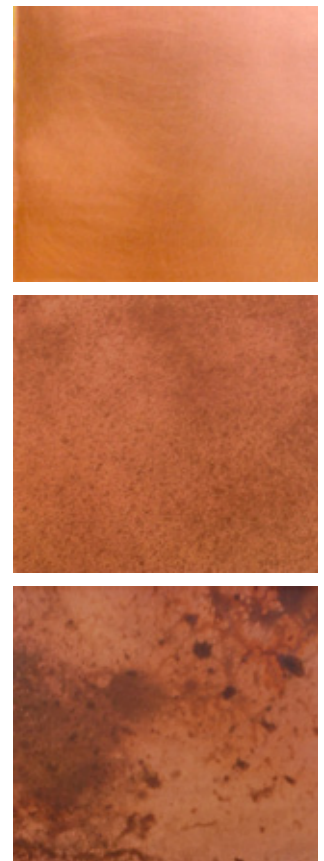
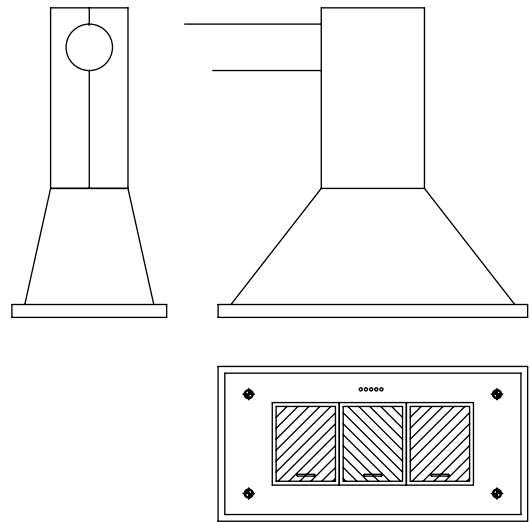

CAPPA A PARETE CON TELAI

Scocca e telai in metallo verniciato RAL e legno
tinta campione

Cappa fissata a parete e soffitto

Aspirazione tangenziale 720 mc/h

Filtri di aspirazione metallici

Faretti led

Comandi elettronici

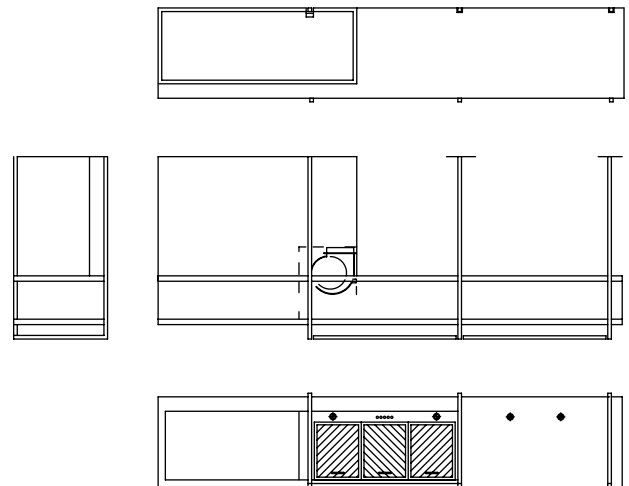

CAPPA CIRCOLARE A PARETE

Scocca in acciaio elettrozincato con finitura
brunita ed anticata

Cappa fissata a parete

Aspirazione tangenziale 480 mc/h

Filtri di aspirazione INOX

Faretto led affiancato al filtro di aspirazione

Comandi elettronici

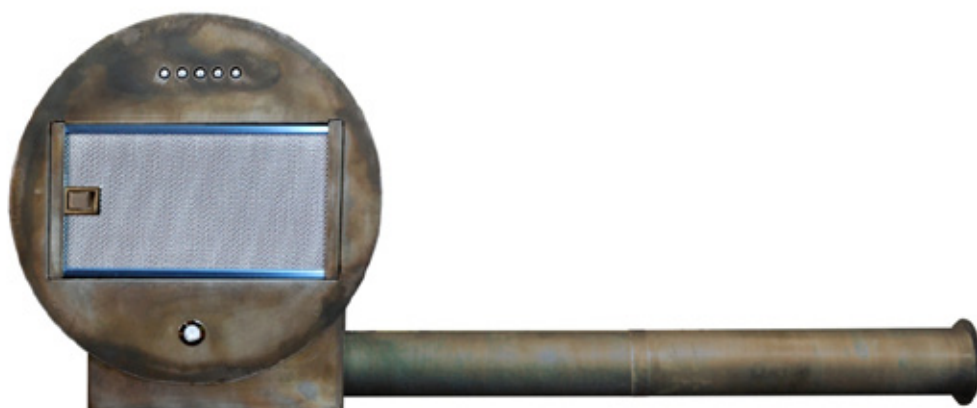
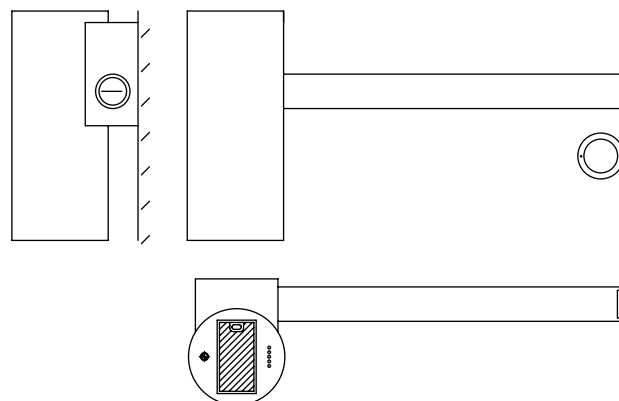

CAPPA ONDA IN INOX

Scocca in INOX

Fissata a parete con condotta scarico inox
diametro 120mm

Aspirazione tangenziale 720 mc/h

Filtri di aspirazione metallici

Faretti led

Comandi slider

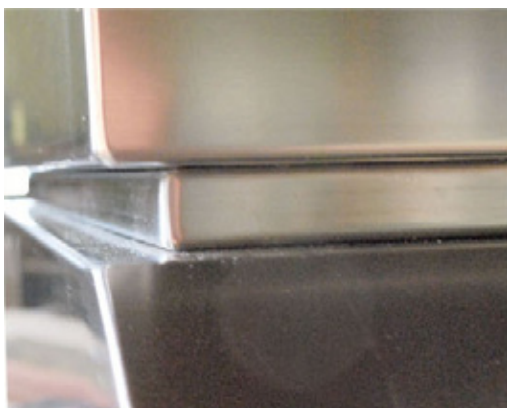
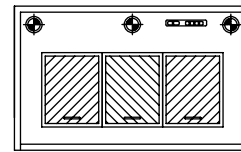
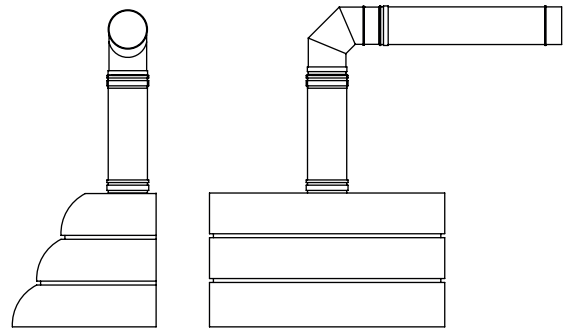

CAPPA CURVA IN INOX CON BORDI

Scocca in INOX

Fissata a parete

Aspirazione tangenziale 480 mc/h

Filtri di aspirazione metallici

Faretti led

Comandi slider

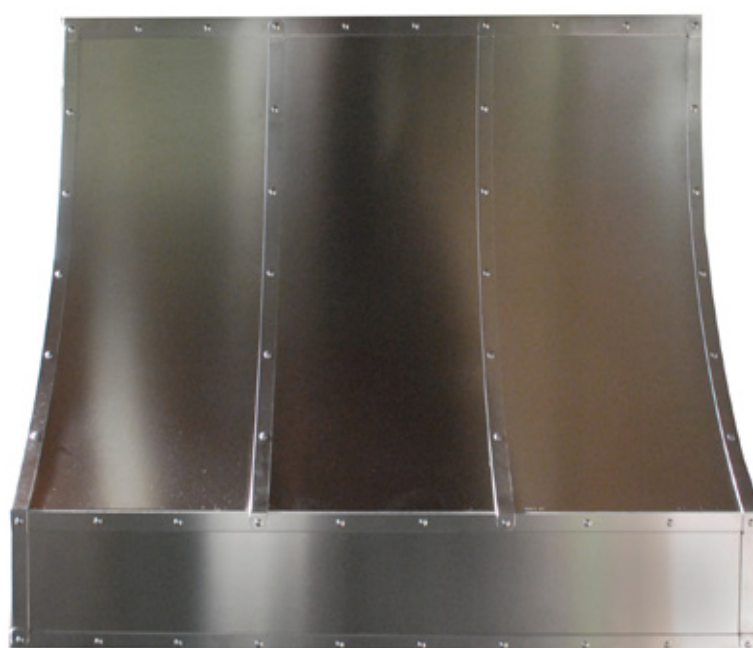
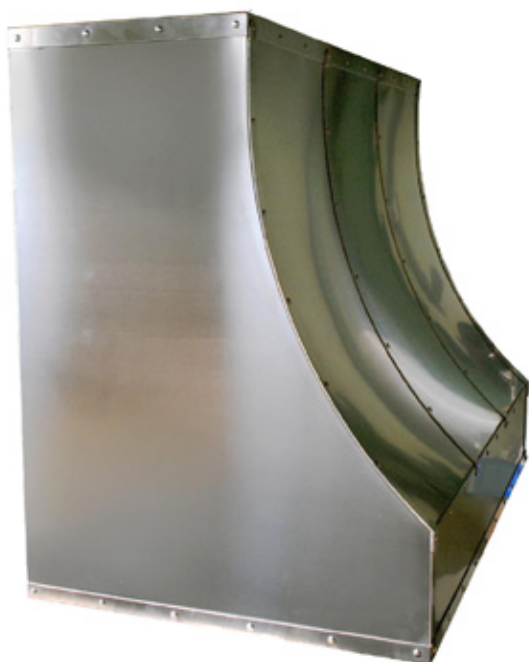
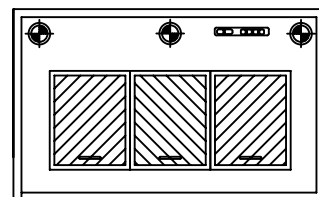
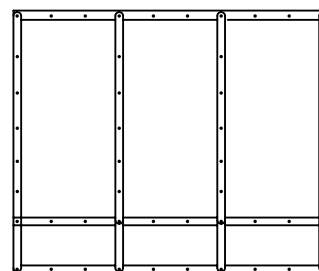
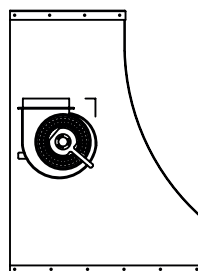

FACCIATA CAMINETTO

Scocca in acciaio con finitura corten



LAVORAZIONE E COLORAZIONE TITANIO

Realizziamo trattamenti personalizzati per la colorazione del titanio dedicato a rivestimenti e finiture particolari di mobili e cucine di prestigio, dove componenti di design inseriti nel mobile ed i frontali dei cassetti vengono valorizzati con colorazioni particolari del titanio.

Al naturale il titanio si presenta in una colorazione grigio opaco, ma grazie a particolari lavorazioni rivela una sorprendente gamma di colori ed iridescenze.

- ✔ ossidazione galvanica del titanio
- ✔ colorazione anodica del titanio
- ✔ finitura con nano-tecnologia

Oltre alla colorazione, siamo in grado di realizzare lavorazioni del titanio a sbalzo dov'è possibile riprodurre forme geometriche o figure.





LAVORAZIONE METALLO

brunitura, decapato, corten e colorazione

Realizziamo trattamenti personalizzati per l'acciaio di elettrozincatura e bagni galvanici per dare vita a rivestimenti protettivi e particolari effetti di colore.

- ✔ Lavorazione metallo brunitura, lo zinco di colore grigio viene scurito in modo irregolare.
- ✔ Lavorazione metallo decapato, l'acciaio interno si rivela argenteo e lucido.
- ✔ Lavorazione acciaio corten, l'acciaio portato al naturale viene fatto interagire con sali, ed ossidandosi prendendo la colorazione ruggine.
- ✔ Colorazione del metallo, alterata la protezione zincata il materiale diventa instabile, offrendo la possibilità di scegliere l'effetto cromatico desiderato, per fissarlo va stabilizzato e protetto.





LAVORAZIONE RAME, BRUNITURA, VERDERAME E SBALZO

Realizziamo trattamenti personalizzati sul rame, per dare vita, colore e forma a componenti di arredo solitamente utilizzati nelle cucine classiche.

Sfruttando la caratteristica del rame di combinarsi con gli elementi attraverso il processi di ossidazione e di riduzione siamo in grado di effettuare differenti tipi di lavorazione;

- ✔ Lavorazione brunitura rame, dove, il rame a contatto con l'ossigeno si scurisce.
- ✔ Lavorazione colorazione rame verderame, dove il rame a contatto con sospensioni saline diventa verde.
- ✔ Lavorazione a sbalzo su rame, dov'è possibile riprodurre forme geometriche o figure.
- ✔ Incisione su rame, con metodo acquaforte.



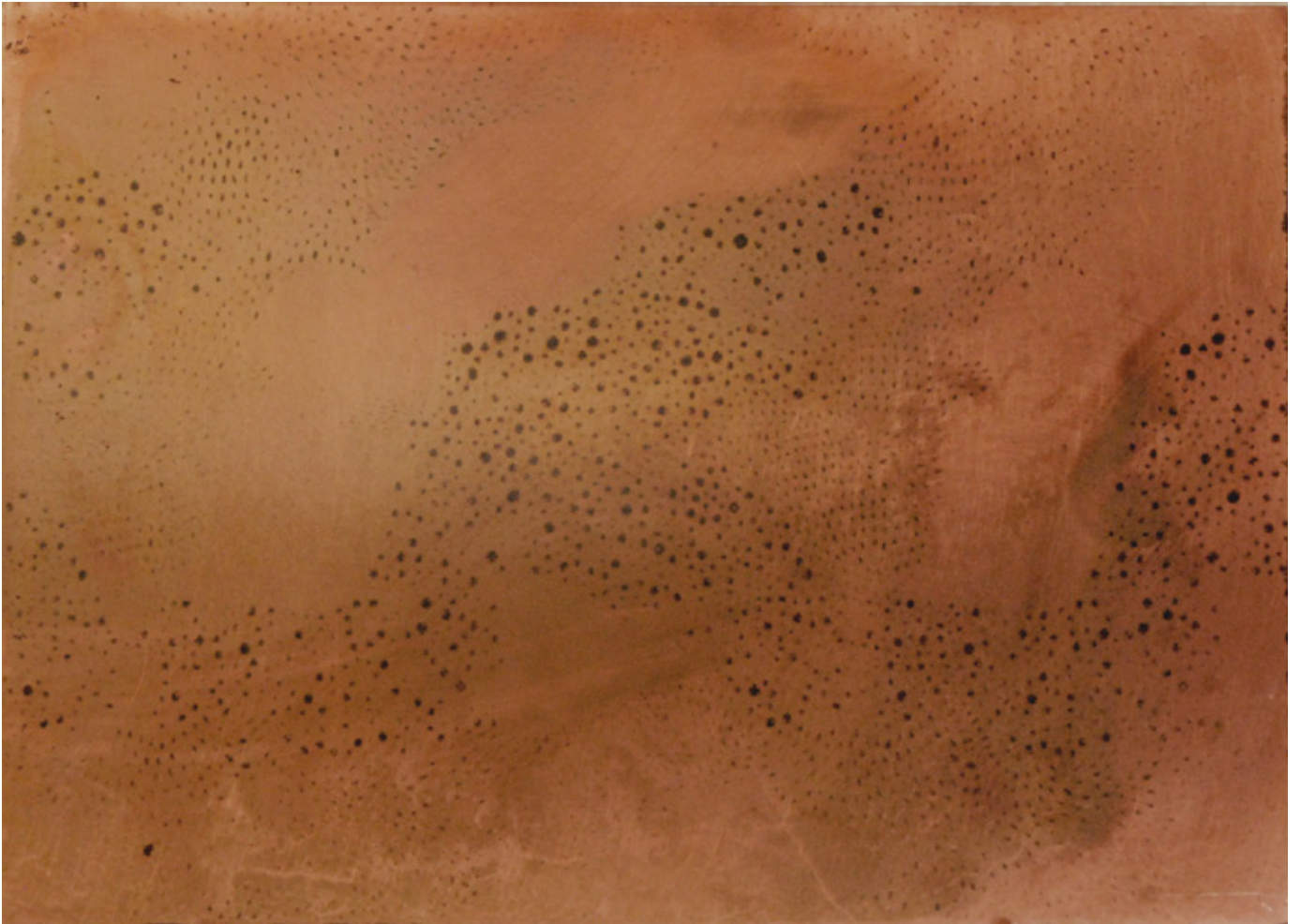



Via Noncello 35,
33084 Cordenons

Pordenone (PN)

tel. 0434 40037

fax. 0434 44342

info@emadcappe.it

www.emadcappe.it