

# FAB10HRNE



Famiglia	Frigorifero
Installazione	Libera installazione
Categoria	Monoporta
Tipo di raffreddamento	Statico
Sbrinamento	Automatico
Tipo di cerniera	Standard
Posizione cerniera	Destra
Codice EAN	8017709148706



## Estetica

Estetica	50's Style	Colore maniglia	Cromo
Colore	Nero	Colore logo	Cromo
Finitura	Lucido	Materiale fianchi	Lamiera
Design	Bombato	Colore fianchi	Nero
Materiale Porta	Termoformata	Logo	Applicato
Maniglia	Esterna	Colori disponibili	Bianco, Panna, Rosso, Decorato / Speciale

## Allestimento Comparto Frigorifero



Ripiano porta - bottiglie	Sì	Tipo illuminazione interna frigo	Led
Illuminazione interna frigo	Sì		

## Controporta comparto Frigorifero

Numero mensole con coperchio trasparente	1	Numero mensole porta-bottiglie	1
Numero balconcini regolabili	1		

## Altre dotazioni Frigorifero

Accessori frigorifero	Pettine fermabottiglie, Separatore lattine
-----------------------	--

## Altre caratteristiche tecniche



<b>Guarnizione Antibatterica</b>	Sì
<b>Tipo di controllo della temperatura</b>	Elettromeccanico
<b>Numero di compressori</b>	1
<b>Tipo di gas refrigerante</b>	R600a
<b>Tipo di compressore</b>	Standard
<b>Agente schiumogeno</b>	Ciclopentano

## Prestazioni / Etichetta Energetica - Reg. 2019

<b>Emissioni di rumore aereo</b>	37 dB(A) re 1 pW	<b>Classe climatica</b>	SN, N, ST, T
----------------------------------	------------------	-------------------------	--------------

## Collegamento Elettrico

<b>Spina</b>	(F;E) Schuko	<b>Frequenza (Hz)</b>	50 Hz
<b>Corrente</b>	0,4 A	<b>Lunghezza cavo di alimentazione</b>	150 cm
<b>Tensione (V)</b>	220-240 V		

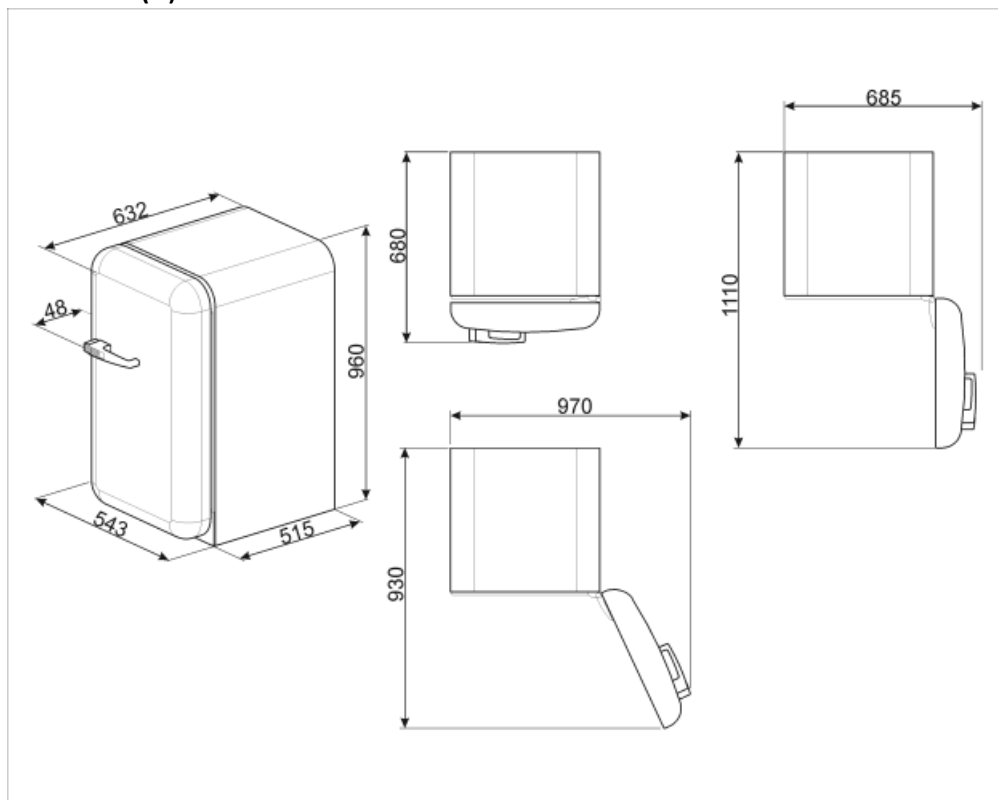

---

## Glossario simboli

---



Sbrinamento automatico: Tutti i modelli di frigoriferi sono dotati di Sbrinamento automatico nel vano frigorifero.



Trattamento antibatterico: Diversi modelli di Frigoriferi Smeg prevedono un trattamento antibatterico per garantire una maggiore igiene



A+: Gli elettrodomestici Smeg consentono un notevole risparmio energetico ascrivibile in Classe A, A+, A++ e A+++, per ridurre i consumi, pur mantenendo la massima efficienza, e garantire il rispetto per l'ambiente.



Illuminazione interna a LED: L'illuminazione interna a LED garantisce un risparmio energetico e, al contempo, offre una luce di atmosfera.