

serie OSLO  
**OX2DX60DRB**

**38  
BOTTIGLIE**

**2 ZONE  
5-20°C**

**INTEGRABILE  
SOTTOPIANO**

**ILLUMINAZIONE  
A LED**

**LIVELLO SONORO  
39 dBA**



PROTEZIONE  
DAI RAGGI UV

DIGITAL  
INVERTER

SILENT  
COOLING

DUAL  
COOLING

ANTI VIBE

HUMID FLOW

PER BASE  
DA  
60 CM

SOTTO  
TOP

G  
A  
G

- Incasso sottotop
- Contiene fino a 38 bottiglie
- 2 zone (5-20°C)
- Livello sonoro: 39 dBA
- A 815 x L 595 x P 570 mm
- Consumi: 133 kWh/anno
- 12 ripiani in legno, estraibili
- Porta in vetro anti UV a 2 strati con Argon
- Display digitale
- Luce a LED (6500K)
- Peso netto: 48 Kg
- Voltaggio: 220-240V
- Lunghezza del cavo di alimentazione: 150 cm



OX2DX60DRB  
cornice nera

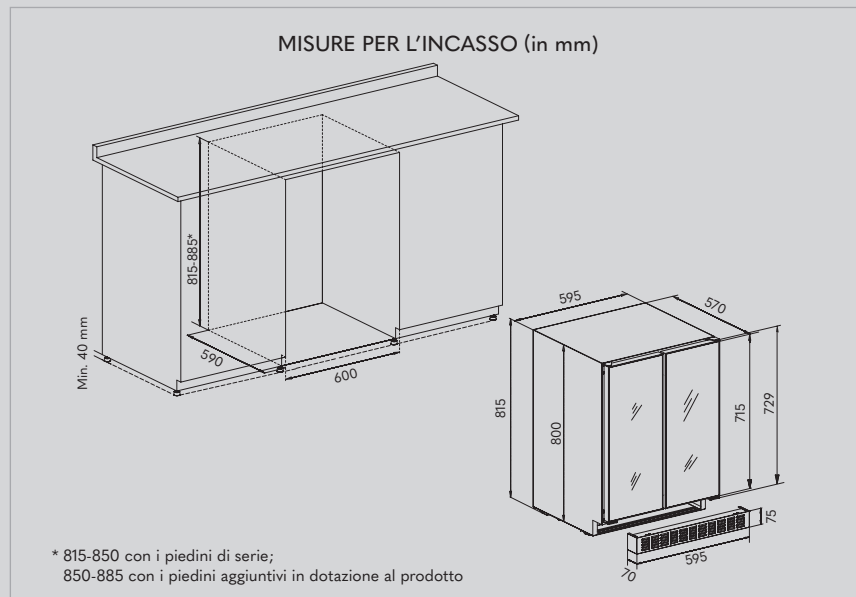

MODELLO	CODICE	FINITURA	PREZZO IN €
OX2DX60DRB	4730010	CORNICE NERA	2.750,00